



MOVING YOU FURTHER

16·18  
**20B-9**



사진은 표준장비와 상이할 수 있습니다.

# 현대산업차량의 최고 가치는 고객만족입니다.

## 검증된 AC 기술! 현대 9시리즈 배터리 소형지게차

새로운 현대 9시리즈 배터리 지게차 라인이 고객께 다가옵니다.

새롭게 디자인된 4륜 카운터밸런스 지게차는 보다 편안한 드라이빙에 일상점검까지 쉬워,  
생산성을 극대화할 수 있습니다.

### 작업효율 및 생산성

- 듀얼 드라이브 모터의 강력하고 정교한 주행 성능
- 작업조건에 맞는 차량 특성 설정 기능 (H,N,E)
- 편안하고 효율적인 방향전환 및 혼 스위치 (선택사양)
- 선회(Curve) 시 주행속도 자동 감속
- 실시간 하물 무게 측정 기능 (선택사양)

### 내구성 및 신뢰성

- AC 모터 전용 - IP65의 ZAPI 컨트롤러
- 반영구적 수명의 습식 디스크 브레이크
- 내구성이 검증된 방진방수 등급 IP43의 AC 모터

### 안전

- 경사로 멈춤 후 재 출발 시 후방 밀림 방지
- 터틀 모드와 최대 주행속도 설정 기능
- 운전자 위치 감지 시스템 (OPSS)
- 파노라마형 후사경

### 사후관리

- 전기 시스템 고장 자가 진단기능
- 장비 무단사용 방지 : 비밀번호 설정 기능
- 브레이크 오일량 센싱 시스템



Power & Performance

# 최적의 작업능률 최고의 작업성능

보다 부드러운 주행능력, 향상된 성능과  
컴팩트한 디자인은 운전자에게 높은 생산성을 제공합니다.



사진은 표준장비와 상이할 수 있습니다.



HIGH PERFORMANCE

POWERFUL ENGINE

## 강력한 구동력 - 듀얼 드라이브 시스템

좌우 각각 독립적으로 제어 되는 2개의 구동모터로 구성된 듀얼 드라이브 시스템은 싱글 드라이브 방식과는 다르게 좌우바퀴의 접지력 차이가 클 때도 바퀴의 헛돌음이 발생하지 않습니다. 오염된 노면에서도 강력한 구동력을 발휘하며 선회 시, 피봇 포인트가 회전 중심이 되는 바퀴 내측에 형성되어 싱글 드라이브 시스템 대비 선회반경이 작아 협소한 작업장에서 물류 효율을 높여 드립니다.

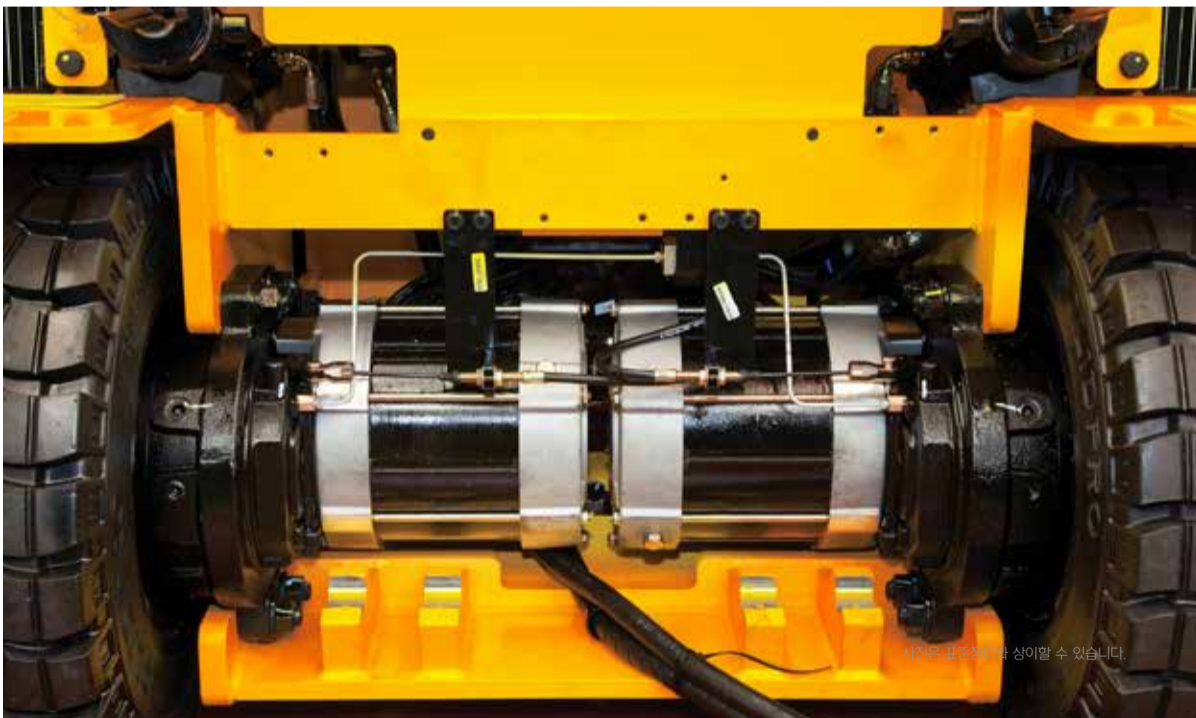

사진은 표준장비와 상이할 수 있습니다.



### 튼튼하고 경제적인 AC모터

검증된 AC 기술을 적용한 구동모터와 펌프 모터는 DC 모터 대비 제어성과 내구성이 우수하며 소모성 부품인 정류자와 브러쉬가 없어 유지관리 비용이 적습니다. 또한 IP등급 43이 적용되었습니다.



### 고품질의 최첨단 ZAPI 컨트롤러

8kHz의 고주파 초핑 방식의 ZAPI 파워팩은 노이즈없이 정속하고 고효율 제어 및 저전압, 과전압, 과열로부터 시스템을 안전하게 보호하는 다양한 기능이 있습니다.



### 습식 디스크 브레이크

반영구 수명의 습식 디스크 브레이크는 장시간 반복 작업 조건에서도 과열현상 없이 균질한 제동력으로 작업 효율을 높여 드리며 정기 교체 부품인 라이닝이 없는 구조로, 유지관리 비용이 상대적으로 저렴합니다.



### 작업조건에 최적화된 차량 특성

클러스터와 ZAPI 컨트롤러의 차량 성능 선택 기능을 통해 작업 조건과 작업장의 크기, 운전자의 숙련도에 따라 H(High), N(Normal), E(Economic) 등 3가지 모드로 차량의 성능을 작업조건에 최적화시킬 수 있습니다.



### 섬세한 커브 컨트롤

주행 중 커브를 돌 때 핸들 조향 각도 비례에 따라 장비의 주행 속도를 자동으로 줄여 전도 사고 방지와 효율적인 작업을 가능하게 합니다.



### 배터리 사용 시간연장 : 회생제동

주행 중 액셀 페달을 놓은 상태에서 발생하는 장비의 운동 에너지를 전기에너지로 바꿔 배터리 리를 충전시키고 에너지 변환과정에서 발생하는 저항으로 브레이크 조작 없이도 차량을 정지시킬 수 있습니다.



### 전후진 버튼과 혼 스위치 (선택사항)

전후진 방향 전환 버튼과 혼 스위치를 리프트 레버 측면에 장착하여 보다 신속한 방향전환과 긴급상황에 대한 대응력이 향상되었으며 운전자의 작업 피로도 줄어 듭니다.



### 핑거팁 컨트롤 레버 (옵션)

전기식 컨트롤 레버 적용으로 운전자 피로도를 저감시켰으며, 인체공학적으로 설계된 암 레스트는 다양한 운전자의 체형에 맞게 전후상하 조절이 가능합니다.



Easy & Comfort

# 편안한 작업공간 직관적 모니터링

인체공학적 설계를 적용한 운전자 중심의 작업공간  
선명한 시인성과 직관적으로 구성된 모니터링 시스템  
어떤 작업에서도 최고의 편안함을 느끼실 수 있습니다.



사진은 표준장비와 상이할 수 있습니다.

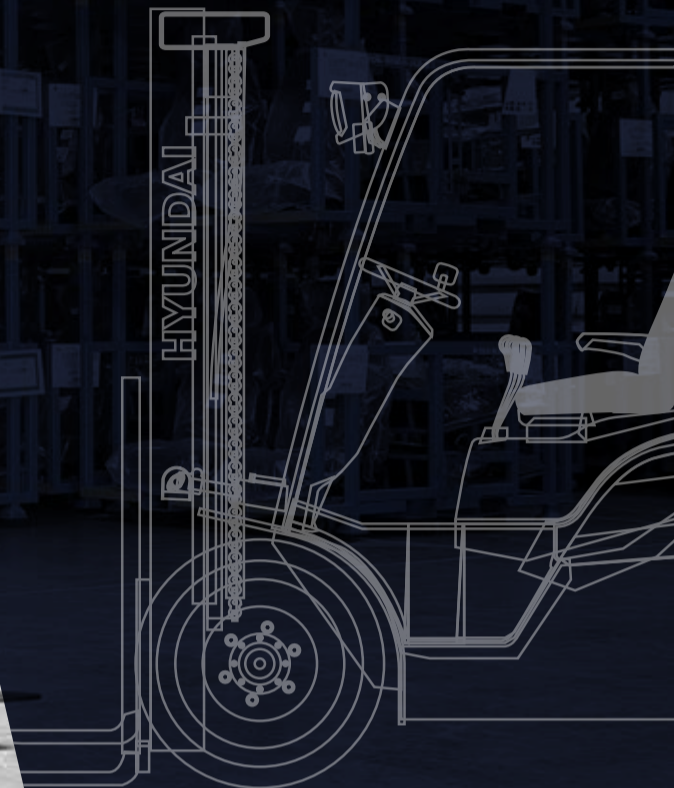

## 인체공학적 설계를 적용한 운전공간

편의성과 조작성을 최대로 고려한 인체공학적 설계는 작업능률을 한층 높여 드립니다. 가볍게 조작되는 레버와 페달, 위치 조절식 핸들, 서스펜션 시트, 다기능의 대형 클러스터는 편안하고 효율적인 운전을 도모합니다. 그리고 운전의 편의 증진을 위해 12V 파워 소켓을 표준 사양으로 제공합니다.



### 그램마 시트 (표준)

인체공학 디자인이 적용된 시트는 광범위한 서스펜션 기능과 전후진 슬라이딩 영역, 암레스트의 각도 조절이 가능하여 운전자의 피로도를 낮추고 편안함을 높였습니다. 그램마 시트는 부분별로 분리가 가능하여 교체시 비용을 대폭 절감할 수 있습니다.

- ELR (Emergency Locking Retractor) 타입 안전 벨트 표준적용
- 열선 (표준) 및 헤드레스트 (선택사양)

## 3.5인치 LCD 컬러 모니터

운전자는 3.5인치 대 화면 TFT LCD 컬러 모니터를 통해 속도, 주행방향, 배터리 충전 경고 등, 가동시간 등을 쉽게 파악하고 효율적으로 장비를 제어할 수 있습니다. 또한, 메시지 표시 기능이 있어 고장 진단이 용이합니다.



### 주요 모니터링 기능

- 조향휠 위치 및 주행방향
- 거북모드
- 차량속도(디지털)
- 배터리 잔량표시
- 온도 경고등
- 렌치 경고등
- 상 버튼(Roll up)
- 취소 버튼(ESC Out)
- 우 버튼(Set up, 모드선택)
- 확인 버튼(Enter)
- 하 버튼 (Roll down, 거북)



### 조향 바퀴 위치 확인

핸들 조작 시 후차축 킹핀에 설치된 조향 각도 센서의 센싱 값을 클러스터의 대형 화면에 심볼형태로 실시간 표시하여 번거로움 없이 장비의 진행방향을 확인할 수 있습니다.



### 개방형 안전발판

미끄럼 방지 블럭과 폭 넓은 개방형 스텝은 승하차 시 편리함과 운전자의 안전을 동시에 제공합니다.



### 전후 틸팅형 핸들

조향 컬럼 오른쪽에 설치된 레버를 조작하여 운전자의 체형과 운전 습관에 맞게 핸들의 각도를 조절할 수 있습니다.



### 배터리 정비성 향상

배터리 커버를 풀 오픈 타입으로 설계하여 정비성을 향상 시켰으며 안전하고 손쉬운 정비를 위해 커버에 가스프링 시스템을 장착하였습니다.



### 센서가 적용된 브레이크 오일탱크

대시보드 좌측에 위치한 브레이크 오일 탱크는 전자 레벨 센서가 장착되어 있어 오일 레벨상태 및 이상유무를 운전석에서 모니터를 통해 쉽게 확인할 수 있습니다.

Secure & Safety

# 탁월한 개방성 튼튼한 안전성

안전을 최우선으로 디자인된 실내 공간과 강화된 안전장치로 안심하고 편안하게 작업에만 전념할 수 있습니다.

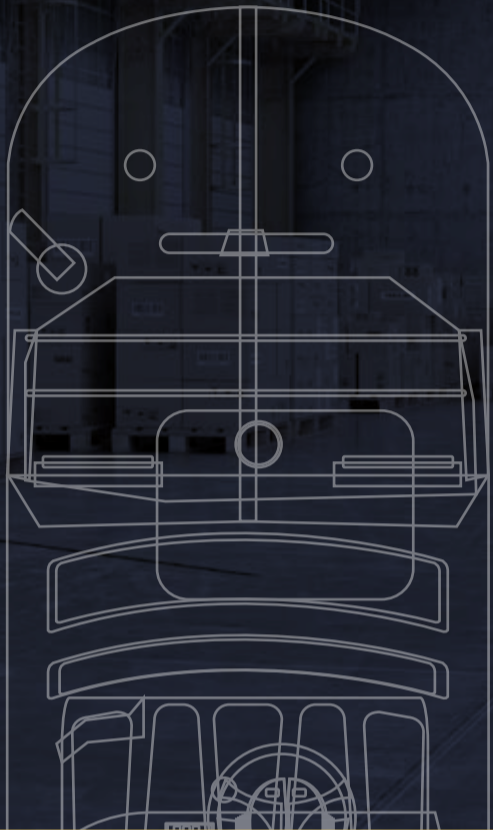

사진은 표준장비와 상이할 수 있습니다.



EXCELLENT VISIBILITY

ADVANCED SAFETY

## 안전한 작업을 위한 확 트인 전 방위 시야

운전자의 시각에서 최적화된 리프트 실린더 배열 설계를 통해 작업 시 최대한의 전방 시야를 제공합니다. 후방카메라(선택사양)와 파노라마 미러를 적용하여 작업 시 소홀히 할 수 있는 후방 시야를 확보하여 두 배의 안전성을 제공합니다.



사진은 표준장비와 상이할 수 있습니다.



### 고강도 헤드가드

ISO6055와 건설기계 안전기준을 만족시키는 고강도 헤드가드는 안전성과 함께 우수한 시야성까지 함께 제공합니다.



### 파노라마 미러

파노라마 미러를 표준 적용함으로써 후면 시야까지 확보하여 보다 안전하게 작업할 수 있습니다.

### 최대 주행속도 설정

통로의 굴곡도, 혼잡도, 취급 하물의 형태 등을 고려하여 계기판을 통해 최대속도를 작업환경에 맞게 최대 주행 가능 속도 내에서 설정, 제한할 수 있습니다.

### 비밀번호 설정 기능

장비의 도난 방지 및 외부인이 지게차 무단 사용 시 발생할 수 있는 안전사고 방지를 위해 비밀번호를 설정할 수 있습니다.

## 사고의 위험을 사전에 차단하는 안전 시스템

운전자의 실수나 예상하지 못한 돌발 상황에서 안전사고를 방지하기 위하여 고감도 센서와 첨단 안전 시스템을 통해 사고 가능성을 사전에 차단합니다. 난이도가 높은 작업 환경에서도 안전에 대한 걱정없이 작업에만 전념할 수 있습니다.



### 비탈길 밀림 방지 기능

Anti-roll back으로 비탈길에서 정지 후 재 출발 시에 지게차가 뒤로 밀리는것을 막아 줍니다.

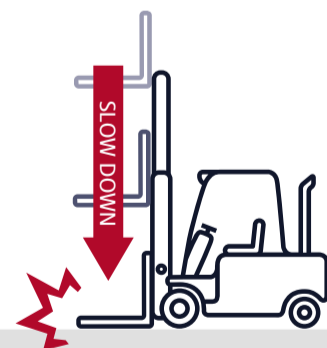

### 포크 급강하 방지 장치

수하물의 급강하를 방지하는 급강하방지 안전 밸브장치으로 작업안전성을 더욱 높였습니다.

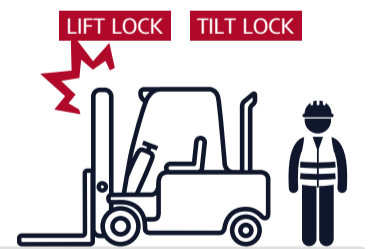

### 운전자 안전 감지 시스템 (OPSS)

운전자 하차시 작업레버를 동작하여도 마스트 실린더가 작동하지 않습니다.



### 보다 강화된 작업 안전성

후방 LED 라이트와 할로겐 헤드 라이트는 야간 작업시에도 훌륭한 가시성을 제공합니다. 카운터웨이트에 추가로 반사기를 장착하여 안전도를 높였습니다.

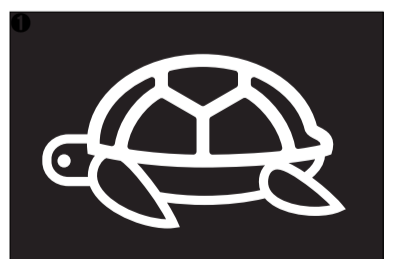

### 터틀 모드

혼잡한 곳에서는 주행속도를 제한속도로, 개활지에서는 최고속도로 선택 운행할 수 있습니다. 또한 터틀 모드는 주행 속도만 제어하며 리프트 기능은 터틀 모드와 관계없이 최고 성능을 유지합니다.

## 지능형 보행자 감지 장치(IPAS) (선택사양)

IPAS: Intelligent Proximity Alert System

무선 통신으로 지게차와 주변 보행자의 거리를 실시간으로 측정하여 영역별로 경고 알림(진동, 경고음)을 제공합니다.

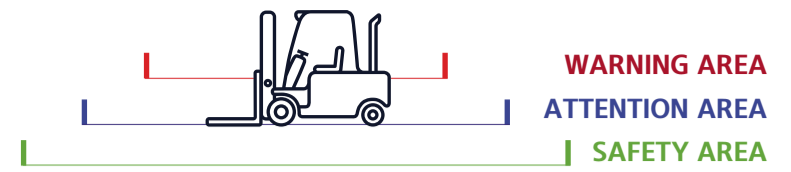

## Hi FLEET (선택사양)

Hi FLEET은 다수의 차량을 관리하기 위한 현대 산업차량의 지게차 최적 운영 솔루션입니다.



# New 9 Series 마스트 사양

**16/18/20B-9**  
FOLEX

### 16B-9

마스트 타입	포크 최대 올림 높이		마스트 전고 (포크하강시)		자유인상높이						경사각		적재능력 사이드슈프트 제외		적재능력 사이드슈프트 포함		장비중량 (무부하시)		
	in	mm	in	mm	백레스트 포함		백레스트 제외		백레스트 제외 (3/4-SPOOL)		전 deg	후 deg	24 in LC lb	500mm LC kg	24 in LC lb	500mm LC kg	lb	kg	
					in	mm	in	mm	in	mm									
표준 2단 마스트	V250	99.4	2,525	67.7	1,720	1.4	35	1.4	35	1.4	35	5	7	3,200	1,600	3,100	1,530	6,830	3,098
	V270	107.3	2,725	71.7	1,820							5	7	3,200	1,600	3,100	1,530	6,856	3,110
	V300	119.1	3,025	77.6	1,970							5	7	3,200	1,600	3,100	1,530	6,900	3,130
	*V330	130.9	3,325	83.5	2,120							5	7	3,200	1,600	3,100	1,530	6,944	3,150
	V350	138.8	3,525	87.4	2,220							5	7	3,200	1,600	3,100	1,530	6,973	3,163
	V370	146.7	3,725	91.3	2,320							5	7	3,200	1,600	3,100	1,530	7,002	3,176
	V400	158.5	4,025	97.2	2,470							5	7	3,150	1,550	3,040	1,490	7,057	3,201
	V450	178.1	4,525	111.0	2,820							5	5	3,040	1,500	2,950	1,440	7,205	3,268
	V500	197.8	5,025	120.9	3,070							5	5	2,810	1,400	2,750	1,340	7,280	3,302
V550	217.5	5,525	130.7	3,320	5	5	2,750	1,350	2,660	1,300	7,324	3,322							
2단 자유인상 마스트	VF/VS300	119.1	3,025	77.6	1,970	38.3	972	58.2	1,479	52.7	1,339	5	5	3,200	1,600	3,100	1,530	6,986	3,169
	VF/VS330	130.9	3,325	83.5	2,120	44.2	1,122	64.1	1,629	58.6	1,489	5	5	3,200	1,600	3,100	1,530	7,033	3,190
	VF/VS350	138.8	3,525	87.4	2,220	48.1	1,222	68.1	1,729	62.6	1,589	5	5	3,200	1,600	3,100	1,530	7,066	3,205
3단 자유인상 마스트	TF370	147.0	3,735	69.7	1,770	30.4	772	47.4	1,205	41.9	1,065	5	5	3,150	1,550	3,040	1,490	7,156	3,246
	TF400	158.9	4,035	73.6	1,870	34.3	872	51.4	1,305	45.9	1,165	5	5	3,060	1,500	2,950	1,440	7,200	3,266
	TF430	170.7	4,335	77.6	1,970	38.3	972	55.3	1,405	49.8	1,265	5	5	2,990	1,475	2,880	1,420	7,242	3,285
	TF450	178.5	4,535	81.5	2,070	42.2	1,072	61.2	1,555	55.7	1,415	5	5	2,950	1,450	2,840	1,390	7,286	3,305
	TF470	186.4	4,735	83.5	2,120	44.2	1,122	61.2	1,555	55.7	1,415	5	5	2,910	1,425	2,800	1,370	7,308	3,315
	TF500	198.2	5,035	87.4	2,220	48.1	1,222	65.2	1,655	59.6	1,515	5	5	2,860	1,400	2,750	1,340	7,352	3,335
	TF550	217.9	5,535	95.3	2,420	56.0	1,422	75.0	1,905	69.5	1,765	5	5	2,750	1,325	2,600	1,300	7,440	3,375
	TF600	237.6	6,035	103.1	2,620	63.9	1,622	82.9	2,105	77.4	1,965	5	5	2,550	1,250	2,460	1,200	7,579	3,438
	TF650	257.3	6,535	111.0	2,820	71.7	1,822	90.0	2,285	84.4	2,145	3	3	2,160	1,050	2,070	1,000	7,679	3,483
	TF700	277.0	7,035	118.9	3,020	79.6	2,022	97.0	2,465	91.5	2,325	3	3	1,870	900	1,780	860	7,765	3,522
	TS370	147.0	3,735	69.7	1,770	30.4	772	43.6	1,107	36.9	937	5	5	3,150	1,550	3,040	1,490	7,156	3,246
	TS400	158.9	4,035	73.6	1,870	34.3	872	47.5	1,207	40.8	1,037	5	5	3,060	1,500	2,950	1,440	7,200	3,266
	TS430	170.7	4,335	77.6	1,970	38.3	972	51.5	1,307	44.8	1,137	5	5	2,990	1,475	2,880	1,420	7,242	3,285
	TS450	178.5	4,535	81.5	2,070	42.2	1,072	57.4	1,457	50.7	1,287	5	5	2,950	1,450	2,840	1,390	7,286	3,305
	TS470	186.4	4,735	83.5	2,120	44.2	1,122	57.4	1,457	50.7	1,287	5	5	2,910	1,425	2,800	1,370	7,308	3,315
	TS500	198.2	5,035	87.4	2,220	48.1	1,222	61.3	1,557	54.6	1,387	5	5	2,860	1,400	2,750	1,340	7,352	3,335
	TS550	217.9	5,535	95.3	2,420	56.0	1,422	71.1	1,807	64.4	1,637	5	5	2,750	1,325	2,600	1,300	7,440	3,375
TS600	237.6	6,035	103.1	2,620	63.9	1,622	79.0	2,007	72.3	1,837	5	5	2,550	1,250	2,460	1,200	7,579	3,438	
TS650	257.3	6,535	111.0	2,820	71.7	1,822	86.1	2,187	79.4	2,017	3	3	2,160	1,050	2,070	1,000	7,679	3,483	
TS700	277.0	7,035	118.9	3,020	79.6	2,022	93.2	2,367	86.5	2,197	3	3	1,870	900	1,780	860	7,765	3,522	

※ : Standard

## 18B-9

마스트 타입	포크 최대 올림 높이		마스트 전고 (포크하강시)		자유인상높이						경사각		적재능력 사이드슈프트 제외		적재능력 사이드슈프트 포함		장비중량 (무부하시)		
	in	mm	in	mm	백레스트 포함		백레스트 제외		백레스트 제외 (3/4-SPOOL)		전 deg	후 deg	24 in LC lb	500mm LC kg	24 in LC lb	500mm LC kg	lb	kg	
					in	mm	in	mm	in	mm									
표준 2단 마스트	V250	99.4	2,525	68.1	1,729	1.4	35	1.4	35	1.4	35	5	7	3,500	1,800	3,500	1,730	7,105	3,223
	V270	107.3	2,725	72.0	1,829							5	7	3,500	1,800	3,500	1,730	7,132	3,235
	V300	119.1	3,025	77.9	1,979							5	7	3,500	1,800	3,500	1,730	7,176	3,255
	*V330	130.9	3,325	83.8	2,129							5	7	3,500	1,800	3,500	1,730	7,220	3,275
	V350	138.8	3,525	87.8	2,229							5	7	3,500	1,800	3,500	1,730	7,249	3,288
	V370	146.7	3,725	91.7	2,329							5	7	3,500	1,800	3,500	1,730	7,277	3,301
	V400	158.5	4,025	97.6	2,479							5	7	3,500	1,800	3,500	1,730	7,330	3,325
	V450	178.1	4,525	111.4	2,829							5	5	3,500	1,750	3,430	1,680	7,480	3,393
	V500	197.8	5,025	121.2	3,079							5	5	3,370	1,650	3,260	1,590	7,553	3,426
V550	217.5	5,525	131.1	3,329	5	5	3,280	1,600	3,170	1,540	7,597	3,446							
2단 자유인상 마스트	VF/VS300	119.1	3,025	77.9	1,979	38.6	981	58.2	1,479	52.7	1,339	5	5	3,500	1,800	3,500	1,730	7,260	3,293
	VF/VS330	130.9	3,325	83.8	2,129	44.5	1,131	64.1	1,629	58.6	1,489	5	5	3,500	1,800	3,500	1,730	7,308	3,315
	VF/VS350	138.8	3,525	87.8	2,229	48.5	1,231	68.1	1,729	62.6	1,589	5	5	3,500	1,800	3,500	1,730	7,341	3,330
3단 자유인상 마스트	TF370	147.0	3,735	70.0	1,779	30.7	781	47.4	1,205	41.9	1,065	5	5	3,500	1,800	3,500	1,730	7,429	3,370
	TF400	158.9	4,035	74.0	1,879	34.7	881	51.4	1,305	45.9	1,165	5	5	3,500	1,750	3,430	1,690	7,474	3,390
	TF430	170.7	4,335	77.9	1,979	38.6	981	55.3	1,405	49.8	1,265	5	5	3,500	1,725	3,390	1,660	7,518	3,410
	TF450	178.5	4,535	81.9	2,079	42.6	1,081	61.2	1,555	55.7	1,415	5	5	3,460	1,700	3,350	1,640	7,560	3,429
	TF470	186.4	4,735	83.8	2,129	44.5	1,131	61.2	1,555	55.7	1,415	5	5	3,370	1,650	3,240	1,590	7,584	3,440
	TF500	198.2	5,035	87.8	2,229	48.5	1,231	65.2	1,655	59.6	1,515	5	5	3,260	1,600	3,150	1,540	7,628	3,460
	TF550	217.9	5,535	95.6	2,429	56.3	1,431	75.0	1,905	69.5	1,765	5	5	3,080	1,500	2,970	1,450	7,714	3,499
	TF600	237.6	6,035	103.5	2,629	64.2	1,631	82.9	2,105	77.4	1,965	5	5	2,770	1,350	2,690	1,300	7,855	3,563
	TF650	257.3	6,535	111.4	2,829	72.1	1,831	90.0	2,285	84.4	2,145	3	3	2,690	1,300	2,580	1,250	7,954	3,608
	TF700	277.0	7,035	119.3	3,029	80.0	2,031	98.4	2,499	92.9	2,359	3	3	2,180	1,050	2,090	1,010	8,038	3,646
	TS370	147.0	3,735	70.0	1,779	30.7	781	43.6	1,107	36.9	937	5	5	3,500	1,800	3,500	1,730	7,429	3,370
	TS400	158.9	4,035	74.0	1,879	34.7	881	47.5	1,207	40.8	1,037	5	5	3,500	1,750	3,430	1,690	7,474	3,390
	TS430	170.7	4,335	77.9	1,979	38.6	981	51.5	1,307	44.8	1,137	5	5	3,500	1,725	3,390	1,660	7,518	3,410
	TS450	178.5	4,535	81.9	2,079	42.6	1,081	57.4	1,457	50.7	1,287	5	5	3,460	1,700	3,350	1,640	7,560	3,429
	TS470	186.4	4,735	83.8	2,129	44.5	1,131	57.4	1,457	50.7	1,287	5	5	3,370	1,650	3,240	1,590	7,584	3,440
	TS500	198.2	5,035	87.8	2,229	48.5	1,231	61.3	1,557	54.6	1,387	5	5	3,260	1,600	3,150	1,540	7,628	3,460
	TS550	217.9	5,535	95.6	2,429	56.3	1,431	71.1	1,807	64.4	1,637	5	5	3,080	1,500	2,970	1,450	7,714	3,499
TS600	237.6	6,035	103.5	2,629	64.2	1,631	79.0	2,007	72.3	1,837	5	5	2,770	1,350	2,690	1,300	7,855	3,563	
TS650	257.3	6,535	111.4	2,829	72.1	1,831	86.1	2,187	79.4	2,017	3	3	2,690	1,300	2,580	1,250	7,954	3,608	
TS700	277.0	7,035	119.3	3,029	80.0	2,031	93.2	2,367	86.5	2,197	3	3	2,180	1,050	2,090	1,010	8,038	3,646	

※ : Standard

## New 9 Series Mast Specifications

## 20B-9

마스트 타입	포크 최대 올림 높이		마스트 전고 (포크하강시)		자유인상높이						경사각		적재능력 사이드슈프트 제외		적재능력 사이드슈프트 포함		장비중량 (무부하시)		
	in	mm	in	mm	백레스트 포함		백레스트 제외		백레스트 제외 (3/4-SPOOL)		전 deg	후 deg	24 in LC lb	500mm LC kg	24 in LC lb	500mm LC kg	lb	kg	
					in	mm	in	mm	in	mm									
표준 2단 마스트	V250	99.6	2,530	68.1	1,729	1.6	40	1.6	40	1.6	40	5	7	4,000	2,000	3,900	1,930	7,557	3,428
	V270	107.5	2,730	72.0	1,829							5	7	4,000	2,000	3,900	1,930	7,584	3,440
	V300	119.3	3,030	77.9	1,979							5	7	4,000	2,000	3,900	1,930	7,628	3,460
	*V330	131.1	3,330	83.8	2,129							5	7	4,000	2,000	3,900	1,930	7,672	3,480
	V350	139.0	3,530	87.8	2,229							5	7	4,000	2,000	3,900	1,930	7,701	3,493
	V370	146.9	3,730	91.7	2,329							5	7	4,000	2,000	3,900	1,920	7,729	3,506
	V400	158.7	4,030	97.6	2,479							5	7	4,000	2,000	3,900	1,920	7,784	3,531
	V450	178.3	4,530	111.4	2,829							5	5	3,920	1,925	3,790	1,860	7,932	3,598
	V500	198.0	5,030	121.2	3,079							5	5	3,790	1,850	3,660	1,790	8,007	3,632
V550	217.7	5,530	131.1	3,329	5	5	3,630	1,775	3,520	1,710	8,051	3,652							
2단 자유인상 마스트	VF/VS300	119.3	3,030	77.9	1,979	38.8	986	58.4	1,484	50.4	1,280	5	5	4,000	2,000	3,900	1,930	7,714	3,499
	VF/VS330	131.1	3,330	83.8	2,129	44.7	1,136	64.3	1,634	56.3	1,430	5	5	4,000	2,000	3,900	1,930	7,760	3,520
	VF/VS350	139.0	3,530	87.8	2,229	48.7	1,236	68.3	1,734	60.2	1,530	5	5	4,000	2,000	3,900	1,930	7,793	3,535
3단 자유인상 마스트	TF370	147.2	3,740	70.0	1,779	30.9	786	47.6	1,210	39.6	1,006	5	5	4,000	2,000	3,900	1,930	7,884	3,576
	TF400	159.1	4,040	74.0	1,879	34.9	886	51.6	1,310	43.5	1,106	5	5	3,960	1,950	3,830	1,880	7,928	3,596
	TF430	170.9	4,340	77.9	1,979	38.8	986	55.5	1,410	47.5	1,206	5	5	3,920	1,925	3,770	1,860	7,970	3,615
	TF450	178.7	4,540	81.9	2,079	42.8	1,086	61.4	1,560	55.4	1,406	5	5	3,880	1,900	3,720	1,840	8,014	3,635
	TF470	186.6	4,740	83.8	2,129	44.7	1,136	61.4	1,560	53.4	1,356	5	5	3,770	1,850	3,660	1,790	8,036	3,645
	TF500	198.4	5,040	87.8	2,229	48.7	1,236	65.4	1,660	57.3	1,456	5	5	3,700	1,800	3,570	1,750	8,080	3,665
	TF550	218.1	5,540	95.6	2,429	56.5	1,436	75.2	1,910	69.1	1,756	5	5	3,480	1,700	3,370	1,640	8,168	3,705
	TF600	237.8	6,040	103.5	2,629	64.4	1,636	83.1	2,110	77.0	1,956	5	5	3,350	1,600	3,170	1,540	8,307	3,768
	TF650	257.5	6,540	111.4	2,829	72.3	1,836	90.2	2,290	83.3	2,116	3	3	2,690	1,300	2,600	1,250	8,406	3,813
	TF700	277.2	7,040	119.3	3,029	80.2	2,036	98.6	2,504	92.3	2,344	3	3	2,400	1,150	2,310	1,100	8,492	3,852
	TS370	147.2	3,740	70.0	1,779	30.9	786	43.8	1,112	30.7	780	5	5	4,000	2,000	3,900	1,930	7,884	3,576
	TS400	159.1	4,040	74.0	1,879	34.9	886	47.7	1,212	34.6	880	5	5	3,960	1,950	3,830	1,880	7,928	3,596
	TS430	170.9	4,340	77.9	1,979	38.8	986	51.7	1,312	38.6	980	5	5	3,920	1,925	3,770	1,860	7,970	3,615
	TS450	178.7	4,540	81.9	2,079	42.8	1,086	57.6	1,462	46.5	1,180	5	5	3,880	1,900	3,720	1,840	8,014	3,635
	TS470	186.6	4,740	83.8	2,129	44.7	1,136	57.6	1,462	44.5	1,130	5	5	3,770	1,850	3,660	1,790	8,036	3,645
	TS500	198.4	5,040	87.8	2,229	48.7	1,236	61.5	1,562	48.4	1,230	5	5	3,700	1,800	3,570	1,750	8,080	3,665
	TS550	218.1	5,540	95.6	2,429	56.5	1,436	71.3	1,812	60.2	1,530	5	5	3,480	1,700	3,370	1,640	8,168	3,705
TS600	237.8	6,040	103.5	2,629	64.4	1,636	79.2	2,012	68.1	1,730	5	5	3,350	1,600	3,170	1,540	8,307	3,768	
TS650	257.5	6,540	111.4	2,829	72.3	1,836	86.3	2,192	74.4	1,890	3	3	2,690	1,300	2,600	1,250	8,406	3,813	
TS700	277.2	7,040	119.3	3,029	80.2	2,036	93.4	2,372	80.7	2,050	3	3	2,400	1,150	2,310	1,100	8,492	3,852	

# New 9 Series

16/18/20B-9  
FOLEX

## 하중곡선도

16B-9

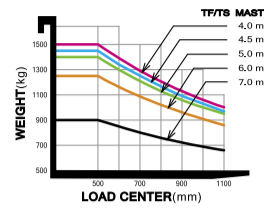
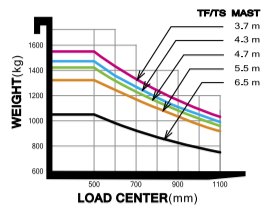
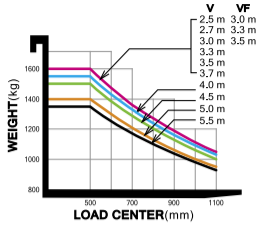

18B-9

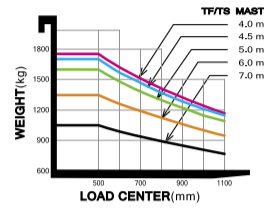
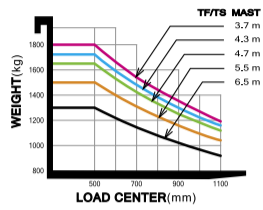
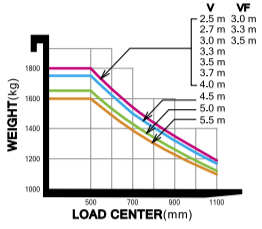

20B-9

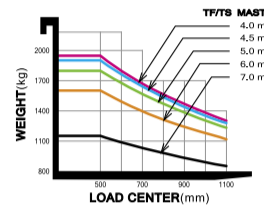
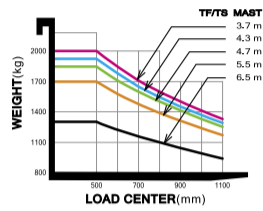
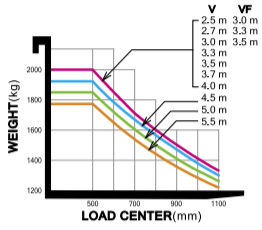

## 옵션 품목 안내

- 마스트 : 마스트 사양표 참조
- 포크 (mm)  
16 / 18B-9 : 35X100X750, 850, 900(STD), 1050, 1200, 1350, 1500  
20B-9 : 40X100X900(STD), 950, 1000, 1050, 1150, 1200, 1350, 1500, 1600
- 인터그랄 사이드 슈프트, 사이드 슈프트
- 타이어 : 솔리드 (기본사양) / 논 마킹 / 광폭 [16B-9 : 전륜(200 / 50-10)]
- 핑거 팁 컨트롤 (Finger Tip Control)
- 냉동사양 (Cold Strage) : 영하 30°C까지의 작업환경에 적용가능
- M.C.V  
16 / 18B-9 : 2-Spool(STD), 20B-9 : 3-Spool(STD), 4-Spool

- 포크 자동 수평 조정장치
- 부하 무게 측정장치
- 배터리 측면 탈/장착 사양
- SIDE MIRROR
- 캐빈(One Door 사양)  
① FRONT+ROOF  
② FRONT+ROOF+REAR  
③ FRONT+ROOF+REAR+DOOR  
④ FRONT+ROOF+REAR+DOOR+HEATER  
⑤ FRONT+ROOF+REAR+DOOR+HEATER+AUDIO

## 어태치먼트 안내

사이드 슈프트

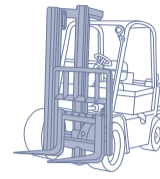

인지드 포크

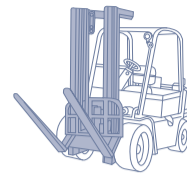

인지드 버킷

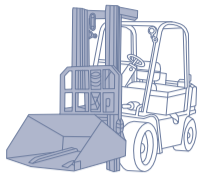

회전 포크

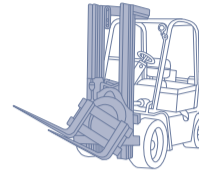

푸쉬 풀

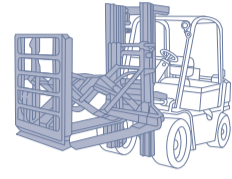

회전 롤 클램프

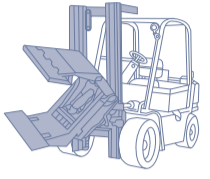

로드 스테빌라이저

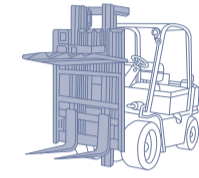

카톤 클램프

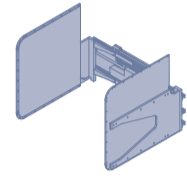

파렛트 인버터

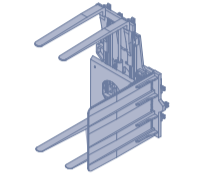

드럼 클램프

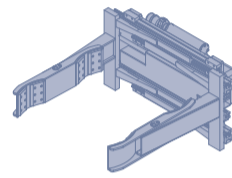

배럴 클램프

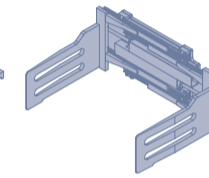

로드 익스텐더

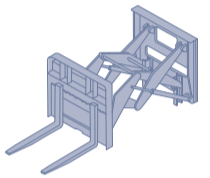

포크 포지셔너

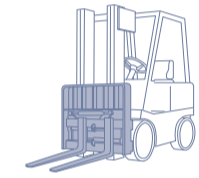

\* 본 카탈로그의 외관 및 옵션은 차량의 개선을 위해 변경될 수 있습니다.

## New 9 Series

## 장비제원

사 양		Hyundai			
1.1	제조사	Hyundai			
1.2	모델	16B-9	18B-9	20B-9	
1.3	동력형식	전기	전기	전기	
1.4	작동방식	좌승식	좌승식	좌승식	
1.5	적재능력	Q kg	1,600	1,800	2,000
1.6	하중중심 거리	c mm	500	500	500
1.8	전방 오버행 (LMC)	x mm	360	360	365
1.9	축간거리	y mm	1,355	1,440	1,440
중 량					
2.1	장비중량	kg	3,150	3,275	3,480
2.2	축하중 부하 (전륜 / 후륜)	kg	4,200 / 550	4,478 / 597	4,850 / 630
2.3	축하중 무부하 (전륜 / 후륜)	kg	1,585 / 1,565	1,603 / 1,672	1,650 / 1,830
타이어					
3.1	타이어: 솔리드(V), Superelastic(SE), 공기식(P), 폴리우레탄(PE)		SE	SE	SE
3.2	전륜 사이즈 (Φ x 폭)		18x7-8	200 / 50-10	200 / 50-10
3.3	후륜 사이즈 (Φ x 폭)		16x6-8	16x6-8	16x6-8
3.5	전륜/후륜 개수 (x=드라이브 휠)		2x / 2	2x / 2	2x / 2
3.6	윤간거리 (전륜)	mm	895	905	905
3.7	윤간거리 (후륜)	mm	880	880	880
일반제원					
4.1	경사각 (전방 / 우방)	도	5 / 7	5 / 7	5 / 7
4.2	마스트 최저높이	h1 mm	2,120	2,129	2,129
4.3	자유인상 높이	h2 mm	35	35	40
4.4	최대인상 높이	h3 mm	3,325	3,325	3,330
4.5	마스트 최고높이	h4 mm	4,320	4,320	4,320
4.7	헤드가드 높이	h5 mm	2,065	2,065	2,065
4.8	운전석 높이	h7 mm	982	982	982
4.12	견인고리 높이	h10 mm	250	250	250
4.19	전장	l1 mm	2,935	3,020	3,030
4.20	전장 (포크 제외)	l2 mm	2,035	2,120	2,130
4.21	전폭	b1 mm	1,074	1,105	1,105
4.22	포크 (두께x너비x길이)	s / e / l	35x100x900	35x100x900	40x100x900
4.23	포크 캐리지 ISO 2328, 등급/타입 A,B	mm	II/A	II/A	II/A
4.24	포크 캐리지 폭	b3 mm	1,006	1,006	1,006
4.31	최저 지상고(마스트)	m1 mm	85	94	94
4.32	최저 지상고(차량중심)	m2 mm	90	90	100
4.33	직각적재 통로 폭 (팔레트 1000x1200)	Ast mm	3,352	3,427	3,447
4.35	최소 선외반경	Wa mm	1,710	1,795	1,810

작업능력					
5.1	주행속도 (부하시 / 무부하시)	km/h	16 / 17	16 / 17	16 / 17
5.2	포크상승속도 (부하시 / 무부하시)	mm/s	410 / 600	410 / 600	410 / 600
5.3	포크하강속도 (부하시 / 무부하시)	mm/s	500 / 450	500 / 450	500 / 450
5.6	최대 견인력 (부하시 / 무부하시)	N	15,102 / 14,759	15,190 / 14,710	14,367 / 14,043
5.8	등판능력 (부하시)	% (°)	29.5 (16.4)	27.5 (15.4)	24.5 (13.8)
5.10	서비스브레이크		유압식	유압식	유압식
엔진					
6.1	주행모터 (60분 정격)	kW	4.7x2	4.7x2	4.7x2
6.2	유압모터 (S3-15% 정격)	kW	14.0	14.0	14.0
6.4	배터리 전압	V/Ah	48 / 510	48 / 585	48 / 585
6.5	배터리 중량	kg	850	1,030	1,030
	배터리 사양 (길이x너비x높이)	mm	978 / 545 / 636	978 / 630 / 636	978 / 630 / 636
기타					
8.1	주행 제어 방식		AC	AC	AC

## 외관도

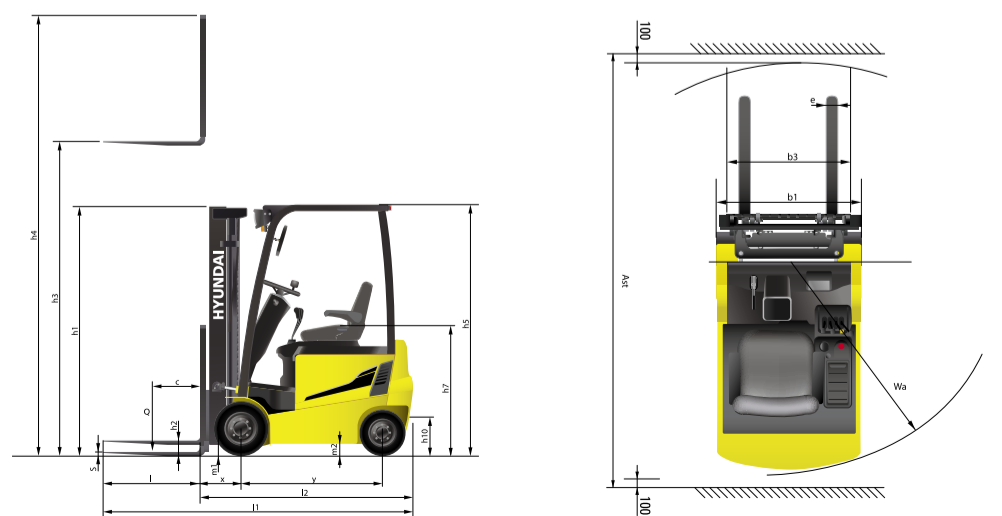

\* 본 카탈로그의 제원은 옵션에 따라 변경될 수 있습니다.